

# ELECTRIC HAND HELD NUTRUNNER TOOLS

電動ハンドヘルドナットランナー

X-SW Series

X-2M 26LJ62

New Series

NEW SERIES

ノンリアクション ハンドヘルド ナットランナー



## 特徴

- 新制御方式・スイング制御により反力を低減
- メカ機構の見直しにより無負荷回転速度の高速化
- 低反力・高速化に伴い、作業者の負荷の軽減、作業性の向上

ねじ締めエンジニアリング

 技研工業株式会社

# 特徴

## ■ 新制御方式・スイング制御により反力を低減

静的締め付けに比べ約83%低減

従来打撃制御に比べ約48%低減

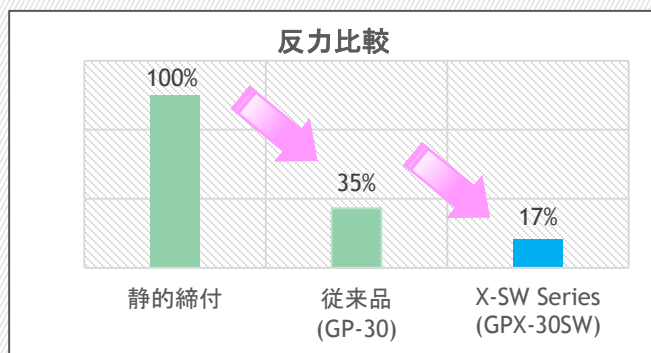

## ■ メカ機構の見直しにより無負荷回転速度 4200rpm

# 諸元

型式	適応トルク (N・m)	最高回転数 (rpm)	対応コントローラ	対応ツールケーブル
GPX-30SW	10~30	4700	GA-T1-N07-MS	GPRK-5M

# 寸法表

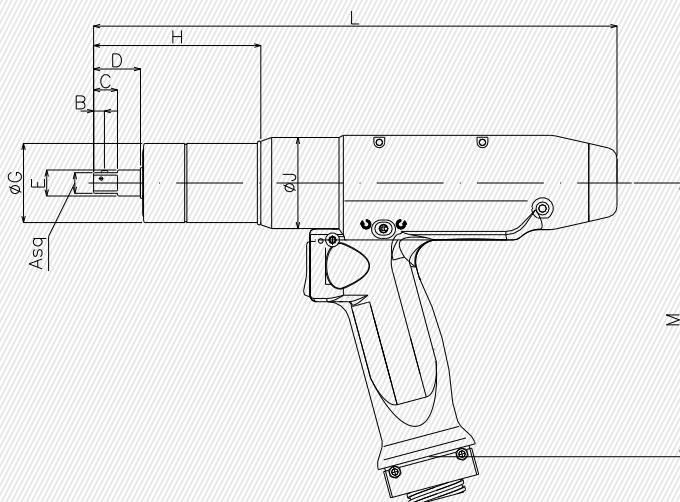

型式	A <sub>sq</sub>	B	C	D	E	φG
GPX-30SW	9.52	5	11	21.5	12	36.5

H	φJ	L	M	重量 (Kg)
113	42	241	127	1.08

# お問い合わせ

ねじ締めエンジニアリング



## ■ 名古屋営業所

〒480-1144 愛知県長久手市熊田1202

TEL.0561-63-5321 FAX.0561-63-5320

<E-mail> nagoya@gikenkogyo.com

## ■ 本社・工場

〒639-1031 奈良県大和郡山市今国町97-8

TEL.0743-59-3730 FAX.0743-59-3733

<E-mail> gyomu@gikenkogyo.com

## ■ 関東営業所

〒350-1101 埼玉県川越市の場1-2-15

TEL.049-298-4755 FAX.049-298-4756

<E-mail> kanto@gikenkogyo.com